

**AWZ603**

v1.0

PoE4/0,5-1A/2,5/AW/R**Moduł dystrybucji zasilania do kamer IP (PoE)**Wydanie: 2 z dnia 06.10.2015
Zastępuje wydanie: 1 z dnia 12.06.2015

PL

1. Opis techniczny.

Moduł dystrybucji zasilania PoE4 przeznaczony jest do zasilania 4 urządzeń IP (np. kamer internetowych, punktów dostępowych itp.) wymagających napięcia z zakresu **20V+56V DC**. Zasilanie do kamer jest dostarczane przy użyciu skrętki czteroparowej z wykorzystaniem par **4/5 (+)** i **7/8 (-)** które zgodnie ze standardem sieci Ethernet nie są wykorzystywane do transmisji danych (transmisja danych odbywa się z wykorzystaniem pary 1/2 i 3/6). Moduł nie może być wykorzystany w sieciach Gigabit Ethernet, gdzie wszystkie pary skrętki biorą udział w transmisji danych! Moduł posiada dwa wejścia zasilania: złącze śrubowe i gniazdo DC5,5/2,1 oraz cztery niezależnie zabezpieczone wyjścia zasilania **PoE1+PoE4** do podłączenia kamer. Każde wyjście wyposażone jest w zabezpieczenie przeciwzwarciowe (SCP), w postaci bezpiecznika topikowego F 0,5A (możliwość założenia bezpieczników 1A, brak na wyposażeniu) oraz przepięciowe – warystori. Stan wyjść sygnalizowany jest przez cztery diody LED **L1+L4**. Uszkodzenie bezpiecznika sygnalizowane jest poprzez zgaszenie odpowiedniej diody LED: L1 dla PoE1 itd. Dodatkowo w przypadku awarii załączane jest wyjście FPS (stan hi-Z) i dioda FPS oraz następuje przełączenie styków przełącznika. Wyjście FPS może służyć zdalnej kontroli stanu modułu PoE np. zewnętrzna sygnalizacja optyczna. Moduł jest przystosowany do podłączenia przewodów zasilających o maksymalnym przekroju **2,5mm²**.

2. Opis modułu.**2.1. Opis elementów i złącza modułu.**

Element nr [rys. 2]	Opis
[1]	Gniazdo DC 5,5/2,1 – wejście zasilania modułu
[2]	+IN- złącze śrubowe, wejście zasilania modułu
[3]	FPS wyjście techniczne awarii, typu OC
[4]	FPS wyjście techniczne awarii, przełącznikowe
[5]	F1 ÷ F4 bezpieczniki w obwodach PoE (+)
[6]	L _{IN} - dioda LED czerwona sygnalizująca obecność napięcia na wejściu IN
[7]	L _{FPS} (czerwona) dioda sygnalizująca awarie
[8]	L1 ÷ L4 diody LED zielone
[9]	PoE 1 ÷ PoE 4 wyjścia sieciowe (Ethernet + zasilanie) do podłączenia kamer
[10]	LAN 1 ÷ LAN 4 wejścia sieciowe (Ethernet) do podłączenia przełącznika sieciowego (Ethernet switch/hub)
[11]	Listwa montażowa

3. Parametry techniczne.

Napięcie zasilania	20V+56 V DC (-2%/+2%)
Napięcie wyjściowe	U _{PoE} = U _{IN} (zgodne z napięciem zasilania)
Pobór prądu	16mA @ U _{in} =24 V DC 32mA @ U _{in} =48 V DC
Ilość wejść zasilania	2: gniazdo DC 5,5/2,1 lub zacisk śrubowy – przewód 2,5mm ² max.
Ilość wyjść zasilania	4 (zaciski PoE) – gniazdo RJ-45
Zabezpieczenia:	- przeciwzwarciowe SCP - przeciążeniowe OLP - przepięciowe
Sygnalizacja optyczna	- diody LED zielone L1 ÷ L4 – stan wyjść PoE1+PoE4 - dioda LED czerwona L _{FPS} sygnalizująca napięcie zasilania
Bezpieczniki F1 ÷ F4	F 0,5A
Warunki pracy	II klasa środowiskowa, -10°C + 50°C
Wymiary	150 x 53 x 24 (WxHxD) [mm]
Montaż	Listwa montażowa z taśmą przylepną, wkręty montażowe x2 (otwory Ø3mm)
Złącza:	
- wejścia zasilania	Gniazdo DC 5,5/2,1 lub złącze śrubowe Ø0,41+2,59 (AWG 26-10), 0,2÷2,5mm ²
- wejścia/wyjścia LAN/PoE	Gniazdo RJ-45 8p8c
Deklaracje, gwarancja	CE, 2 lata od daty produkcji
Waga netto/brutto	0,12kg / 0,15kg

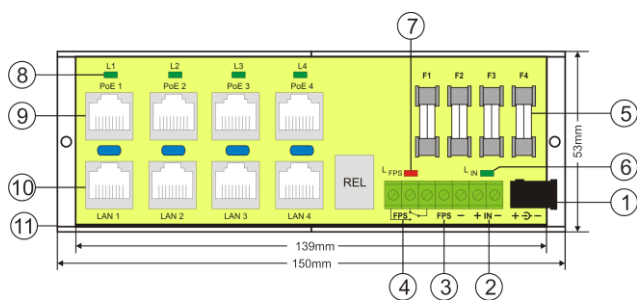

Rys. 1. Rysunek modułu.

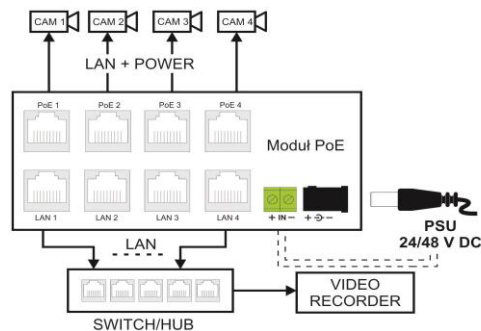

Rys. 2. Przykładowy schemat podłączenia modułu.

OZNAKOWANIE WEEE

Zużytego sprzętu elektrycznego i elektronicznego nie wolno wyrzucać razem ze zwykłymi domowymi odpadami. Według dyrektywy WEEE obowiązującej w UE dla zużytego sprzętu elektrycznego i elektronicznego należy stosować oddzielne sposoby utylizacji.

GWARANCJA

Pulsar (producent) udziela dwuletniej gwarancji jakości na urządzenia, liczonej od daty produkcji urządzenia.

Pulsar

Siedlec 150, 32-744 Łapczyca, Polska
Tel. (+48) 14-610-19-40, Fax. (+48) 14-610-19-50
e-mail: biuro@pulsar.pl, sales@pulsar.pl
[http:// www.pulsar.pl](http://www.pulsar.pl), www.zasilacze.pl